

VOLVO PENTA INBOARD DIESEL

D6-440/480 WJ

5.5 liter, rak 6 cylinder



Tekniska Data

Produktbeteckning	D6-440 WJ	D6-480 WJ
Vevaxeeffekt, kW (hk)	324 (440)	353 (480)
Varvtal, r/min	3700	3700
Motorns cylindervolym, l	5.50	5.50
Cylinderantal	rak 6	rak 6
Aspiration	turbo, laddluftkylare	turbo, laddluftkylare
Effektinställning	R5*	R5*
Torr vikt Bobtail, kg	625	625
Spänning	12V eller 24V	12V eller 24V
Emissionsuppfyllnad	IMO NOx, EU RCD Stage II, US EPA Tier 3	
Svänghjul / Svänghjulsåpa	SAE10 / SAE4	SAE10 / SAE4

Tekniska data enligt ISO 8665. Bränslets undre värmevärde är 42700 kJ/kg och täthet 840 g/liter vid 15°C. Handelsbränsle kan avvika från denna specifikation, vilket påverkar effekt och bränsleförbrukning.

*R5. För fritidsbåtar och kan användas för högfarts, planande båtar i kommersiell sjöfart.

Effekt
1. Vevaxeeffekt
2. Vid beräknad propellerlast $x^{2,5}$ hk, metrisk

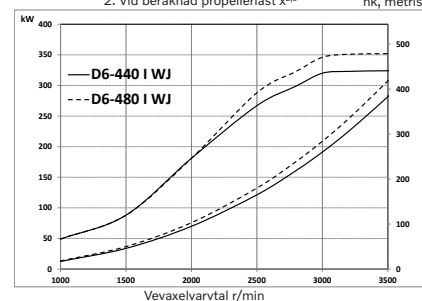

Vridmoment
Vridmoment mätt på vevaxeln

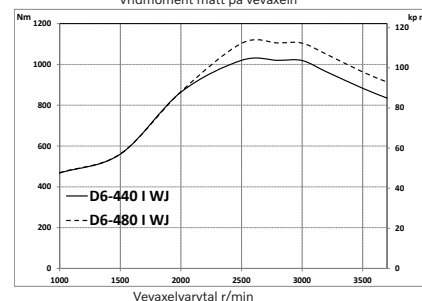

Bränsleförbrukning
Vid beräknad propellerlast $x^{2,5}$

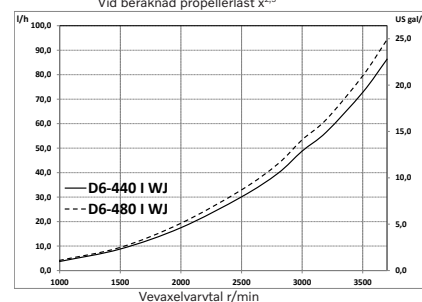

D6-440/480 WJ

5.5 liter, rak 6 cylinder

Teknisk beskrivning

Motor och block

- Cylinderblock och topplock av gjutjärn
- Förstärkningsram i motorblocket
- 4-ventilsteknik med hydraulisk ventilspelsjustering
- Dubbla överliggande kamaxlar
- Oljekylda kolvar med två kompressionsringar och en oljeskraping
- Integrerade cylinderfoder
- Sjulagrad vevaxel
- Kamaxeldrivning i bakkant

Motorupphängning

- Elastisk motorupphängning

Smörjsystem

- Utbytbar separat fullflödes- och bypass-oljefilter
- Sjövattenkyld röroljekylare
- Oljenivå- och oljetemperaturgivare
- Oljeavskiljare vevhusventilation, underhållsfri enhet

Bränslesystem

- Common rail bränsleinsprutningssystem, 2000bar

- Kontrollsystem för att styra bränsleinsprutning och givare (EMS – Engine Management System)
- Bränsletryckgivare som indikerar igen-sättning av bränslefilter
- Finfilter av typen spin-on med vattenavskiljare och vattenlarm

Insugnings- och avgassystem

- Luftfilter med utbytbar insats
- Vevhusgaserna returneras in i luftfiltret
- Avgaskrök eller avgasriser
- Turbo, färskvattenkyld
- Alarm för förlust av sjövatten

Kylsystem

- Termostatreglerad färskvattenkylning
- Sjövattenkyld rörvärmeväxlare
- Kylsystem förberett för varmvattenuttag
- Impellerpump, sjövatten
- Motormonterat sjövattenfilter

Elsystem

- Generator anpassad för marint bruk (12V/150A eller 24V/80A) förberedd för Pulse Width Modulation (PWM)

- Automatsäkringar för motor, transmission och EVC
- Extra stoppknapp i motorns framkant
- Motor tillgänglig med 12V eller 24V
- Elanslutningar och säkringar placerade i en och samma anslutningsbox på motorn

Electronic Vessel Control (EVC)

- Motor, elektronik och EVC funktioner helt integrerade genom Glass Cockpit
- Elektroniskt gas som standard
- Plugg-in-kablage
- Stöd för Easy Connect app
- Maintenance Assistant med servicealarm

Tilval

- U.S.C.G./MED (SOLAS)

Måttuppgifter D6-440 WJ, D6-480 WJ

Ej för installation

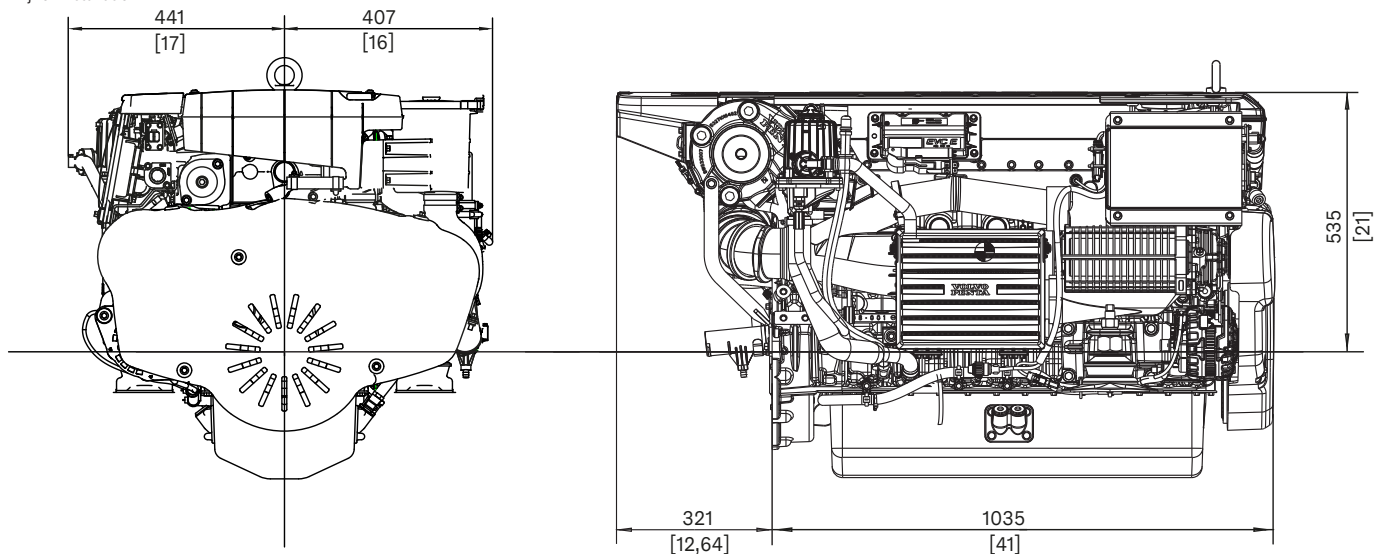

Alla modeller, standardutrustning och tillbehör finns inte tillgängliga i alla länder. Alla specifikationer kan ändras utan föregående meddelande. Den illustrerade motorn kan avvika något från standardspecifikationen.

Kontakta din närmaste Volvo Penta-återförsäljare för mer information om Volvo Penta-motorer och extrautrustning/tillbehör eller besök www.volvopenta.com



AB Volvo Penta

SE-405 08 Göteborg, Sweden
www.volvopenta.com