

VOLVO PENTA AQUAMATIC DUOPROP

D6-300/340/380 DPI

5.5 liter, rak 6 cylinder

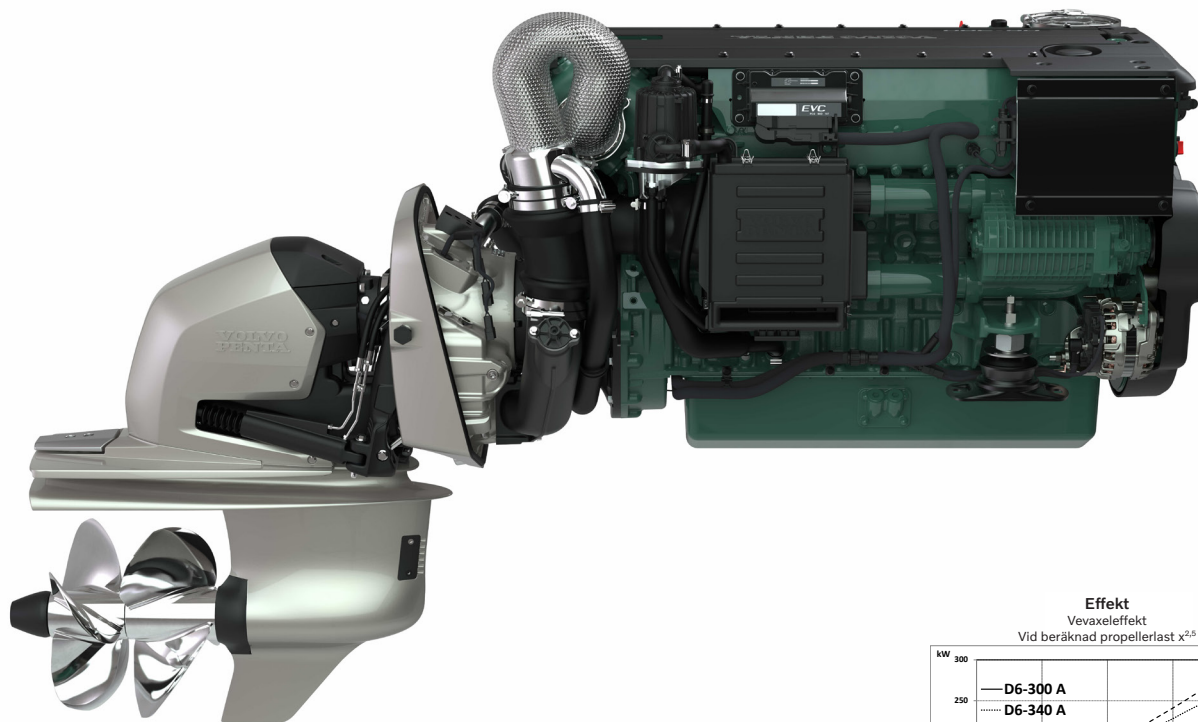

Tekniska data

Produktbeteckning	D6-300 A	D6-340 A	D6-380 A
Vevaxeeffekt, kW (hk)	221 (300)	250 (340)	280 (380)
Propelleraxeeffekt, kW (hk)	212 (289)	241 (327)	269 (366)
Varvtal, r/min	3300	3400	3500
Motorns cylindervolym, l	5.50	5.50	5.50
Cylinderantal	rak 6	rak 6	rak 6
Aspiration	turbo, laddluftky-lare	turbo, laddluftky-lare	turbo, laddluftky-lare, kompressor
Effektinställning	R4*	R4*	R4*
Torr vikt med DPI, kg	755	755	770
Propellerserie	H2 - H10	H2 - H10	H2 - H10
Utväxling	1.69:1	1.69:1	1.69:1
Spänning	12V eller 24V	12V eller 24V	12V eller 24V
Emissionsuppfyllnad	IMO NOx, EU RCD Stage II, US EPA Tier 3		
Hastighetsområde, kn	25 - 50	25 - 50	25 - 50

Tekniska data enligt ISO 8665. Bränslets undre värmeverde är 42700 kJ/kg och täthet 840 g/liter vid 15°C. Handelsbränsle kan avvika från denna specifikation, vilket påverkar effekt och bränsleförbrukning.

*R4. För lätta, planande båtar i kommersiell sjöfart.

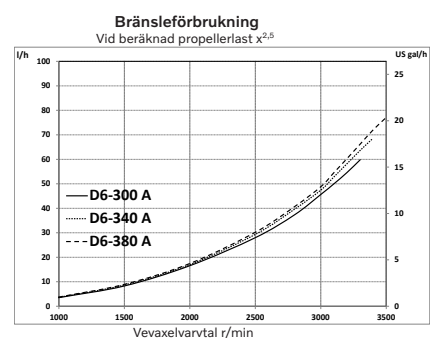
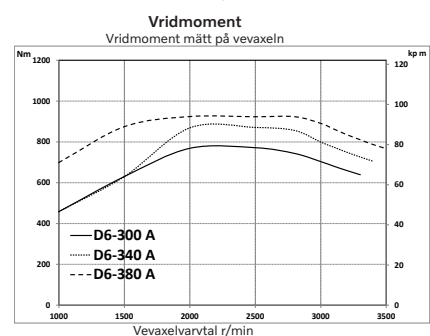
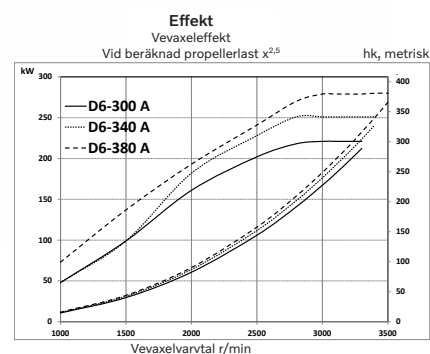

D6-300/340/380 DPI

5.5 liter, rak 6 cylinder

Teknisk beskrivning

Motor och block

- Cylinderblock och topplock av gjutjärn
- Förstärkningsram i motorblocket
- 4-ventilsteknik med hydraulisk ventilspelsjustering
- Dubbla överliggande kamaxlar
- Oljekylida kolvar med två kompressionsringar och en oljeskrapping
- Integrerade cylindreroder
- Sjulagrad vevaxel
- Kamaxeldrivning i bakkant

Motorupphängning

- Elastisk motorupphängning

Smörjsystem

- Utbytbar separat fullflödes- och bypassoljefilter
- Sjövattnenkylid röroljekylare
- Oljenivå- och oljetemperaturgivare
- Oljeavskiljare vevhusventilation, underhållsfri enhet

Bränslesystem

- Common rail bränsleinsprutningssystem, 2000bar
- Kontrollsystem för att styra bränsleinsprutning och givare (EMS – Engine Management System)
- Bränsletryckgivare som indikerar igen-sättning av bränslefilter
- Finfilter av typen spin-on med vattenavskiljare och vattenlarm

Insugnings- och avgassystem

- Remdriven kompressor med ljuddämpare som tillval (ingen kompressor för 300hk och 340hk)
- Luftfilter med utbytbar insats
- Vevhusgaserna returneras in i luftfiltret
- Avgaskrök eller avgasriser
- Turbo, färskvattenkyld
- Alarm för förlust av sjövattnet

Kylsystem

- Termostatreglerad färskvattenkylning
- Sjövattnenkylid rörvärmeväxlare
- Kylsystem förberett för varmvattenuttag
- Impellerpump, sjövattnet
- Motormonterat sjövattnfilter

Elsystem

- Generator anpassad för marint bruk (12V/150A eller 24V/80A) förberedd för Pulse Width Modulation (PWM)
- Automatiska säkringar för motor, transmission och EVC
- Extra stoppknapp i motorns framkant
- Motor tillgänglig med 12V eller 24V
- Elanslutningar och säkringar placerade i en och samma anslutningsbox på motorn

Electronic Vessel Control (EVC)

- Motor, elektronik och EVC funktioner helt integrerade genom Glass Cockpit
- Steer-by-wire
- Elektroniskt reglage för växling och gas som standard

- Lågfartskontroll som standard
- Joystick som tillval med multipel installation
- Autopilot med Joystick Driving som tillval
- Dynamic Positioning System som tillval med multipel installation
- Stöd för Easy Connect app
- Maintenance Assistant med servicealarm

Drev

- Komplet med sköld och installationsdetaljer
- Drevet kan fällas upp max 45° (justerbart)
- Skyddsanoder av aluminium hindrar korrosion
- För att minska eventuella skador vid påkörning av föremål i vattnet finns en kick-up-funktion inbyggd i hydraulcylindrarna, som gör att drevet kan slå upp
- Power Trim med enknappsmanövrering vid multipel installation
- Integrerat vattenintag och avgassystem
- Hydrauliskt växlingssystem med Low Speed som standard
- Vatten i olja givare
- Oljenivågivare
- Kompatibel med 12V eller 24V
- H-serie isolerade propellrar för att förhindra korrosion och med linavskärare som standard
- Vatten i bälg givare
- Hydrauliskt trim och styrsystem oljefyllt och luftat vid leverans
- Oljefilter för förlängt serviceintervall

Tillval

- U.S.C.G./MED (SOLAS)

Måttuppgifter D6-300, D6-340, D6-380

Ej för installation

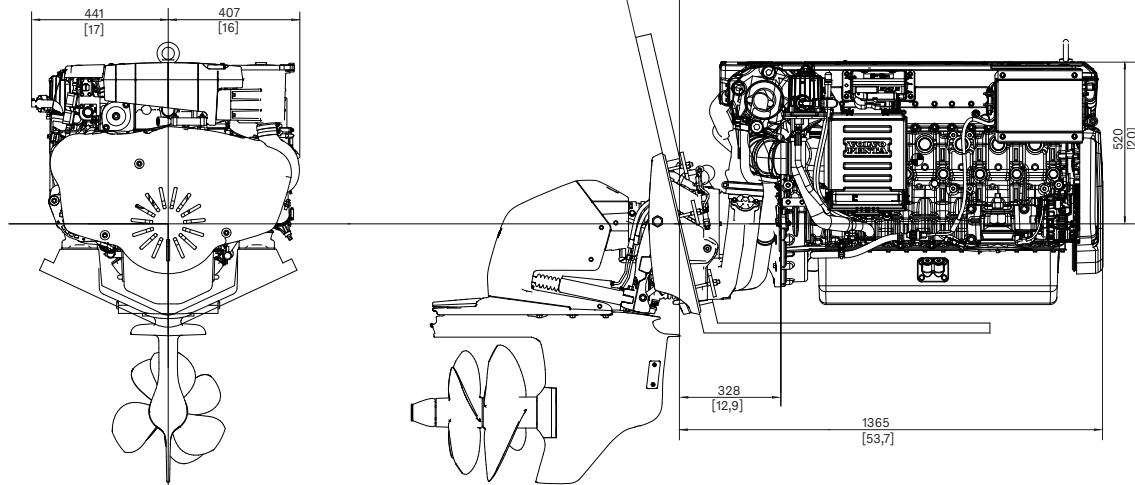

Alla modeller, standardutrustning och tillbehör finns inte tillgängliga i alla länder. Alla specifikationer kan ändras utan föregående meddelande. Den illustrerade motorn kan avvika något från standardspecifikationen.

Kontakta din närmaste Volvo Penta-återförsäljare för mer information om Volvo Penta-motorer och extrautrustning/tillbehör eller besök www.volvopenta.com



AB Volvo Penta

SE-405 08 Göteborg, Sweden
www.volvopenta.com