

VOLVO PENTA INBOARD DIESEL

D6-300/340/380

5.5 litros, 6 cilindros en línea



Datos Técnicos

Designación de producto	D6-300 I	D6-340 I	D6-380 I
Potencia al cigüeñal, kW (hp)	221 (300)	250 (340)	280 (380)
Potencia al eje de la hélice, kW (hp)	212 (289)	241 (327)	269 (366)
Revoluciones, rpm	3300	3400	3500
Cilindrada, l	5.50	5.50	5.50
Número de cilindros y configuración	6 en línea	6 en línea	6 en línea
Aspiración	turbo, after cooler	turbo, after cooler	turbo, after cooler
Potencia	R4*	R4*	R4*
Peso en seco con HS68IV, kg	695	N/A	N/A
Peso en seco con HS68A, kg	665	N/A	N/A
Peso en seco con HS85IV, kg	720	720	720
Peso en seco con HS85A, kg	690	690	690
Ratio HS68IV	1.992	N/A	N/A
Ratio HS68A	2.037 - 2.52	N/A	N/A
Ratio HS85IV	2.008 - 2.493	2.008 - 2.493	2.008 - 2.493
Ratio HS85A	1.962 - 2.500	1.962 - 2.500	1.962 - 2.500
Voltaje	12V or 24V	12V or 24V	12V or 24V
Límites de emisiones	IMO NOx, EU RCD Stage II, US EPA Tier 3		
Volante / Carcasa del volante	SAE10 / SAE4	SAE10 / SAE4	SAE10 / SAE4

Datos técnicos según ISO 8665. El poder calorífico inferior del combustible es de 42.700 kJ/kg y la densidad de 840 g/litro a 15°C. Combustibles comerciales pueden desviarse de esta especificación, lo que influirá la potencia y el consumo de combustible.

*R4. Para embarcaciones de planeo ligeras en operaciones comerciales.

Potencia

- Potencia al cigüeñal
- Curva de carga calculada para hélice, exp. 2,5 hp, métrico

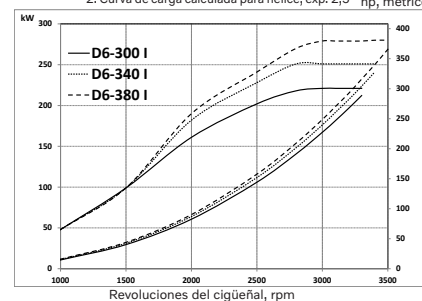

Par

Par medido en el cigüeñal

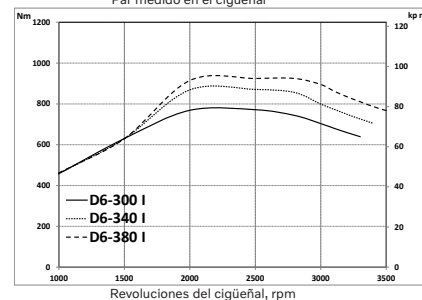

Consumo de combustible

Curva de carga calculada para hélice, exp. 2,5

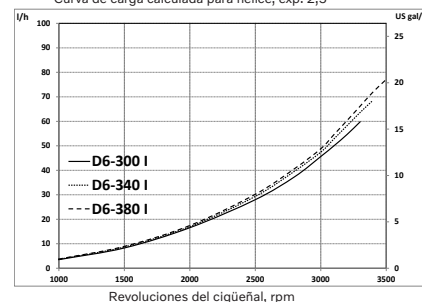

D6-300/340/380

5.5 litros, 6 cilindros en línea

Descripción técnica

Bloque motor y culata

- Bloque de cilindros y la culata fabricados en hierro fundido
- Marco escalonado montado en el bloque del motor
- Tecnología de 4 válvulas con ajustadores hidráulicos
- Árboles de levas dobles en cabeza
- Pistones refrigerados por aceite, con dos segmentos de compresión y un segmento rascador de aceite
- Camisas de cilindro integradas
- Cigüeñal de siete cojinetes
- Transmisión posterior

Montura de motor

- Montura de motor flexible

Sistema de lubricación

- Filtro de aceite independiente sustituible de paso total y derivación
- Enfriador de aceite tubular refrigerado por agua salada
- Sensores del nivel y de la temperatura del aceite
- Separador de aceite del cárter, unidad libre de mantenimiento

Sistema de combustible

- Sistema de inyección del CommonRail, 2.000 bar
- Sistema de procesamiento central controlado electrónicamente (EMS - Engine Management System)
- Sensor de la presión de combustible que indica obturación en los filtros de combustible

- Único filtro fino de combustible del tipo «spin-on» con separador de agua y alarma de agua en el combustible.

Sistema de aire de admisión y escape

- Filtro de aire con cartucho sustituible
- Gases del cárter purgados en la entrada de aire
- Codo de escape o tubo de escape vertical
- Turbocompresor, refrigeración por agua dulce
- Alarma de pérdida de agua marina

Sistema de refrigeración

- Sistema de refrigeración por agua dulce con regulación termostática
- Intercambiador de calor tubular refrigerado por agua marina
- Sistema de refrigeración preparado para salida de agua caliente
- Bomba de rodete de agua marina
- Filtro de agua marina montado en el motor

Sistema eléctrico

- Alternador marino (12V/150A o 24V/80A) preparado para Pulse Width Modulation (PWM)
- Fusibles automáticos para el motor, transmisión y EVC
- Interruptor de parada auxiliar enfrente del motor
- Motor disponible como 12V o 24V
- Conexiones de potencia y fusibles situados en el mismo sitio en una caja de conexiones en el motor

Electronic Vessel Control (EVC)

- Integra totalmente los motores, la electrónica y las funciones del EVC con el Glass Cockpit
- Cambio y aceleración electrónicos de serie
- Dirección electrónica como opción en instalaciones con dos motores
- Conectores enchufables
- Mando de velocidad baja como opción
- Opción de joystick para instalaciones con dos motores
- Piloto automático con Joystick Driving como opción con instalación con dos motores
- Apoyo para la aplicación Easy Connect
- Asistente de mantenimiento con alarma de servicio

Caja de cambios

- Caja de cambios con decalaje ajustado y ángulo de 8° para una instalación compacta e inclinación mínima del eje de hélice. Propulsor en V disponible.
- Engranajes cónicos que proporcionan una marcha suave a cualquier velocidad
- Embrague operado hidráulicamente para un cambio de marchas suave
- Cambio de marchas eléctrico ejecutado por válvulas electromagnéticas
- Durante la navegación a vela, el eje de hélice puede girar 24 horas sin arrancar motor
- Enfriador de aceite refrigerado por agua marina
- Velocidad baja como opción

Opción

- Kit U.S.C.G./MED (SOLAS)

Dimensiones D6-300, D6-340, D6-380 / HS85A

No para instalación

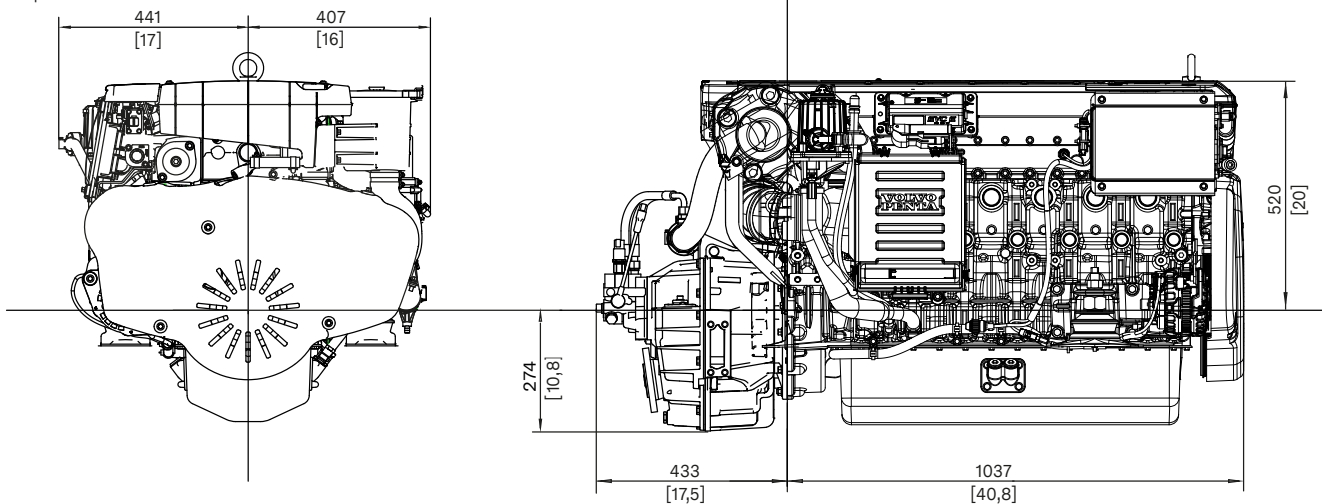

No todos los modelos, equipamiento de serie y accesorios están disponibles en todos los países. Las especificaciones pueden modificarse sin previo aviso. Las especificaciones del motor ilustrado pueden discrepar algo de las de serie.

Póngase en contacto con su concesionario más cercano de Volvo Penta si desea más información sobre los motores y los equipos/accesorios optativos Volvo Penta, o vaya a la página www.volvopenta.com



AB Volvo Penta

SE-405 08 Göteborg, Sweden
www.volvopenta.com