

## VOLVO PENTA AQUAMATIC DUOPROP

# D4-270/300 DPH

3.7 litres, 4 cylindres en ligne

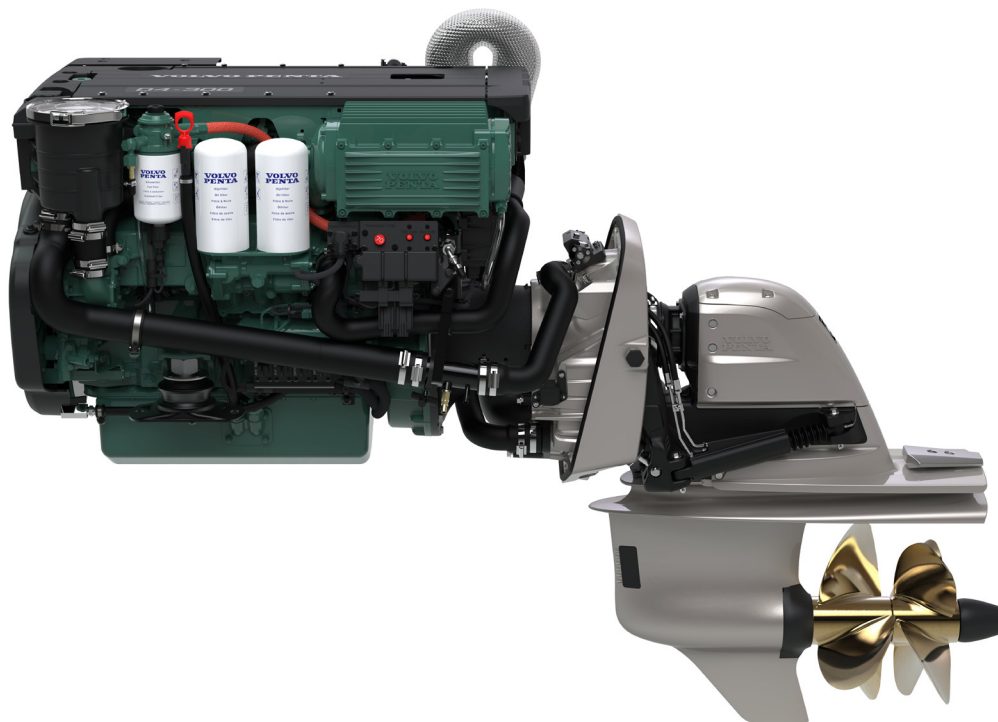

### Caractéristiques techniques

Désignation du produit	D4-270 A	D4-300 A
Puissance au vilebrequin, kW (ch)	199 (270)	221 (300)
Puissance à l'hélice, kW (ch)	191 (260)	212 (289)
Régime moteur, tr/min	3500	3500
Cylindrée, l	3.67	3.67
Engine configuration	4, en ligne	4, en ligne
Aspiration	Turbo, échangeur de temp., compresseur	
Classe d'utilisation	R4*	R5**
Poids à sec avec DPH, kg	660	660
Série d'hélices	H2 - H10	H2 - H10
Rapport	1.85:1	1.85:1
Tension	12V	12V
Conformité des émissions	IMO NOx, EU RCD Stage II, US EPA Tier 3	
Plage de vitesse, noeuds	25 - 45	25 - 45

Caractéristiques techniques selon norme ISO 8665. Carburant avec valeur calorifique inférieure de 42700 kJ/kg et densité de 840 g/l à 15 °C. Le carburant utilisé peut être différent de cette spécification, ce qui influencerait sur la consommation.

\*R4. Per imbarcazioni plananti leggere in esercizio commerciale.

\*\*R5. Pour les bateaux de plaisance, peut également être utilisé pour les coques planantes grande vitesse dans des applications commerciales.

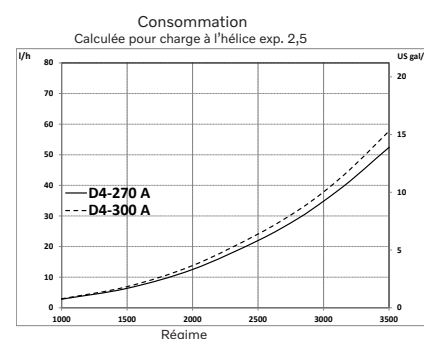
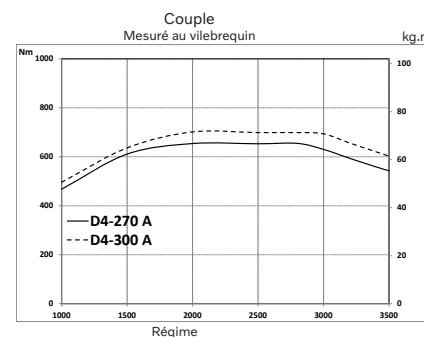
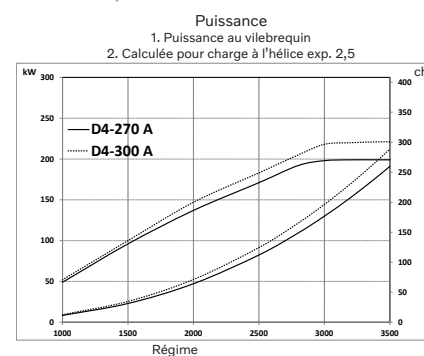

# D4-270/300 DPH

3.7 litres, 4 cylindres en ligne

## Description technique

### Bloc-moteur et culasse

- Bloc moteur et culasse en fonte
- Cadre de châssis monté sur le bloc-moteur
- Technologie 4 soupapes et dispositif de rattrapage de jeu hydraulique
- Doubles arbres à cames en tête
- Pistons refroidis par huile comportant deux segments de compression et un segment racler
- Chemises de cylindre intégrées
- Vilebrequin à cinq paliers
- Transmission arrière

### Fixations moteur

- Support moteur souple

### Système de lubrification

- Filtre à huile à passage intégral, et à by pass séparés, remplaçables
- Refroidisseur d'huile tubulaire à eau de mer
- Capteurs de niveau et de température d'huile
- Séparateur d'huile du carter moteur, unité sans entretien

### Système d'alimentation

- Système d'injection à rampe commune, 2 000 bars
- Système de traitement central à commande électronique (EMS – Engine Management System)
- Capteur de pression de carburant qui indique un encrassement dans les filtres avec alarme d'encrassement des filtres à carburant

- Filtre à carburant fin simple de type à visser, avec séparateur d'eau et alarme de présence d'eau dans le carburant

### Systèmes d'admission et d'échappement

- Compresseur à courroie avec silencieux
- Filtre à air avec cartouche interchangeable
- Gaz du carter ramenés dans l'admission
- Coude ou réhausse d'échappement
- Turbocompresseur, refroidi à l'eau douce
- Alarme pour fuite eau de mer

### Système de refroidissement

- Circuit de refroidissement par eau douce à régulation thermostatique
- Echangeur de température tubulaire à eau de mer
- Circuit préparé pour une sortie d'eau chaude
- Pompe à turbine d'eau de mer
- Crépine à eau de mer montée sur moteur

### Circuit électrique

- Alternateur marin (12V / 150A ou 24V / 80A) préparé pour la Pulse Width Modulation (PWM)
- Fusibles à réarmement automatique pour moteur, transmission et EVC
- Interrupteur d'arrêt auxiliaire devant le moteur
- Moteur disponible en 12V
- Connexions d'alimentation et fusibles situés dans un boîtier de connexion sur le moteur

### Electronic Vessel Control (EVC)

- Intégration complète des moteurs, de l'électronique et des fonctionnalités EVC avec Glass Cockpit
- Commande électronique d'accélération et d'inversion de marche en standard
- Compatible avec l'application Easy Connect
- Maintenance assistant, avec alertes pour service et maintenance

### Embase

- Complet avec platine et pièces de montage
- Transmission relevable à max. 50° (réglable)
- Anodes de protection en aluminium contre la corrosion
- Dispositif de sécurité pour réduire les dommages éventuels si l'embase vient à toucher un objet immergé
- Déplacement électrique effectué par des actionneurs électroniques
- Système intégré pour la prise d'eau et l'échappement
- Hélices de la série H, isolées pour prévenir la corrosion
- Direction assistée entièrement hydraulique
- Compatible avec 12 V

### Option

- U.S.C.G./MED (SOLAS)

## Dimensions D4-270, D4-300

Hors installation

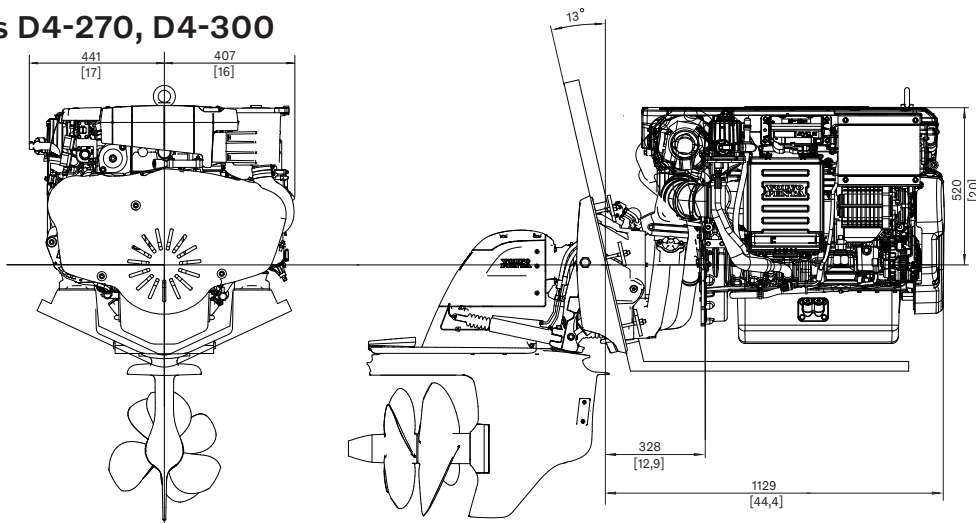

Tous les modèles, équipements standards et accessoires ne sont pas disponibles dans tous les pays. Toutes les spécifications sont sujettes à modification sans préavis. Le moteur illustré n'est pas nécessairement identique au moteur standard de production.

Contactez votre concessionnaire Volvo Penta le plus proche pour plus d'informations sur les moteurs et équipements/accessoires optionnels Volvo Penta ou allez sur le site [www.volvopenta.com](http://www.volvopenta.com)



AB Volvo Penta

SE-405 08 Göteborg, Sweden  
[www.volvopenta.com](http://www.volvopenta.com)