

## VOLVO PENTA AQUAMATIC DUOPROP

# D4-150/230 DPI

3.7 liter, rak 4 cylinder

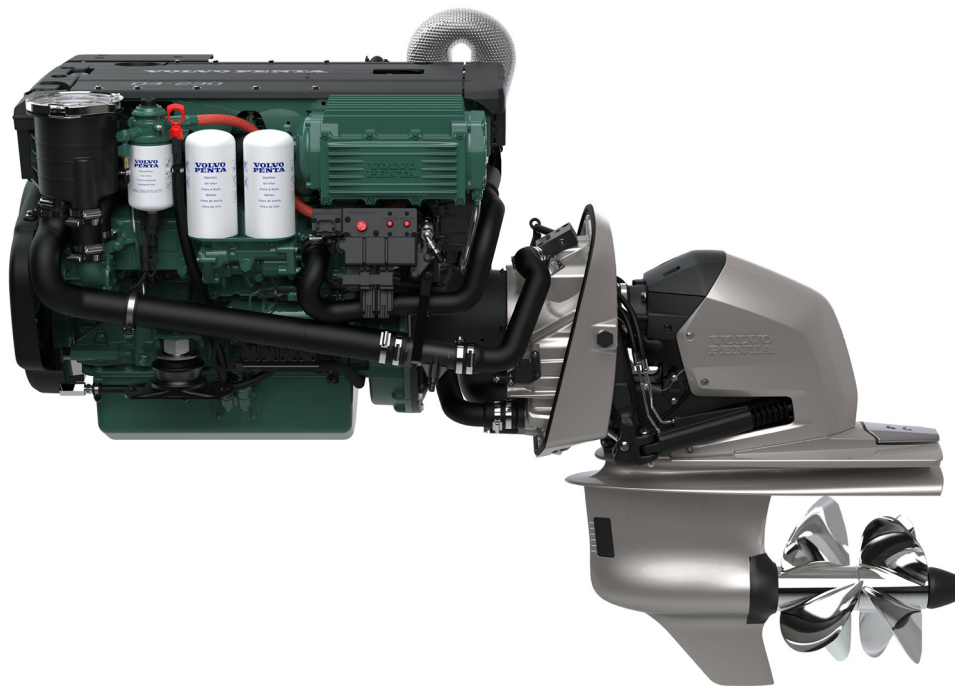

### Tekniska Data

Produktbeteckning	D4-150 A	D4-230 A
Vevaxe effekt, kW (hk)	110 (150)	169 (230)
Propelleraxe effekt, kW (hk)	106 (144)	162 (221)
Varvtal, r/min	3400	3400
Motorns cylindervolym, l	3.67	3.67
Cylinderantal	rak 4	rak 4
Aspiration	turbo, laddluftkylare	turbo, laddluftkylare
Effektinställning	R4*	R4*
Torr vikt med DPI, kg	655	655
Propellerserie	H2 - H10	H2 - H10
Utväxling	1.85:1	1.85:1
Spänning	12V eller 24V	12V eller 24V
Emissionsuppfyllnad	IMO NOx, EU RCD Stage II, US EPA Tier 3	
Hastighetsområde, kn	25 - 45	25 - 45

Tekniska data enligt ISO 8665. Bränslets undre värmevärde är 42700 kJ/kg och täthet 840 g/liter vid 15°C. Handelsbränsle kan avvika från denna specifikation, vilket påverkar effekt och bränsleförbrukning.

\*R4. För lätta, planande båtar i kommersiell sjöfart.

**Effekt**  
Vevaxe effekt  
Vid beräknad propellerlast x<sup>2,5</sup>

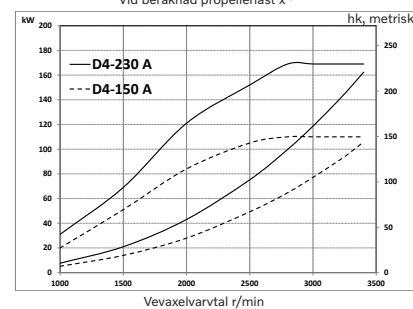

**Vridmoment**  
Vridmoment mätt på vevaxeln

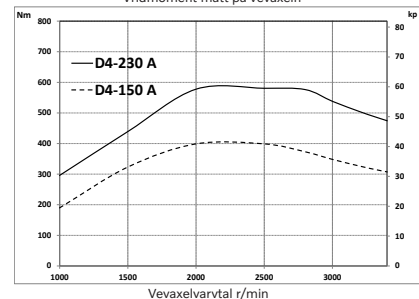

**Bränsleförbrukning**  
Vid beräknad propellerlast x<sup>2,5</sup>

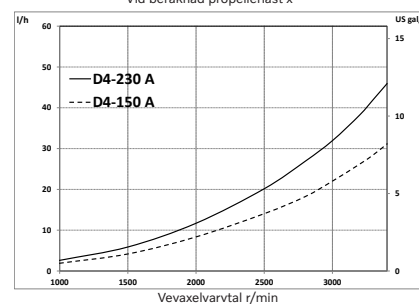

# D4-150/230 DPI

3.7 liter, rak 4 cylinder

## Teknisk beskrivning

### Motor och block

- Cylinderblock och topplock av gjutjärn
- Förstärkningsram i motorblocket
- 4-ventilsteknik med hydraulisk ventilspelsjustering
- Dubbla överliggande kamaxlar
- Oljekylida kolvar med två kompressionsringar och en oljeskraping
- Integrerade cylinderfoder
- Femlagrad vevaxel
- Kamaxeldrivning i bakkant

### Motorupphängning

- Elastisk motorupphängning

### Smörjsystem

- Utbytbar separat fullflödes- och bypass-oljefilter
- Sjövattnenkylid röroljekylare
- Oljenivå- och oljetemperaturgivare
- Oljeavskiljare vevhusventilation, underhållsfri enhet

### Bränslesystem

- Common rail bränsleinsprutningssystem, 2000bar
- Kontrollsystem för att styra bränsleinsprutning och givare (EMS – Engine Management System)
- Bränsletryckgivare som indikerar igen-sättning av bränslefilter
- Finfilter av typen spin-on med vattenavskiljare och vattenarm

### Insugnings- och avgassystem

- Luftfilter med utbytbar insats
- Vevhusgaserna returneras in i luftfiltret
- Avgaskrök eller avgasriser
- Turbo, färskvattenkyld
- Alarm för förlust av sjövattnet

### Kylsystem

- Termostatreglerad färskvattenkylning
- Sjövattnenkylid rörvärmeväxlare
- Kylsystem förberett för varmvattenuttag
- Impellerpump, sjövattnet
- Motormonterat sjövattnenfilter

### Elsystem

- Generator anpassad för marint bruk (12V/150A eller 24V/80A) förberedd för Pulse Width Modulation (PWM)
- Automatsäkringar för motor, transmission och EVC
- Extra stoppknapp i motorns framkant
- Motor tillgänglig med 12V eller 24V
- Elanslutningar och säkringar placerade i en och samma anslutningsbox på motorn

### Electronic Vessel Control (EVC)

- Motor, elektronik och EVC funktioner helt integrerade genom Glass Cockpit
- Steer-by-wire
- Elektroniskt reglage för växling och gas som standard
- Lågfartskontroll som standard
- Joystick som tillval med dubbelinstallation (D4-150 DPI)
- Joystick som tillval med trippelinstallation (D4-230 DPI)

- Autopilot med Joystick Driving som tillval
- Dynamic Positioning System som tillval med dubbelinstallation (D4-150 DPI)
- Dynamic Positioning System som tillval med trippelinstallation (D4-230 DPI)
- Stöd för Easy Connect app
- Maintenance Assistant med servicealarm

### Drev

- Kompletet med sköld och installationsdetaljer
- Drevet kan fällas upp max 45° (justerbart)
- Skyddsanoder av aluminium hindrar korrosion
- För att minska eventuella skador vid påkörning av föremål i vattnet finns en kick-up-funktion inbyggd i hydraulcylindrarna, som gör att drevet kan slå upp
- Power Trim med enknappsmanövrering med dubbelinstallation (D4-150 DPI)
- Power Trim med enknappsmanövrering med trippelinstallation (D4-230 DPI)
- Integrerat vattenintag och avgassystem
- Hydrauliskt växlingssystem med Low Speed som standard
- Vatten i olja givare
- Oljenivågivare
- Kompatibel med 12V eller 24V
- H-serie isolerade propellrar för att förhindra korrosion och med linavskärare som standard
- Vatten i bälg givare
- Hydrauliskt trim och styrsystem oljefyllt och luftat vid leverans
- Oljefilter för förlängt serviceintervall

### Tillval

- U.S.C.G./MED (SOLAS)

## Måttuppgifter D4-150, D4-230

Ej för installation

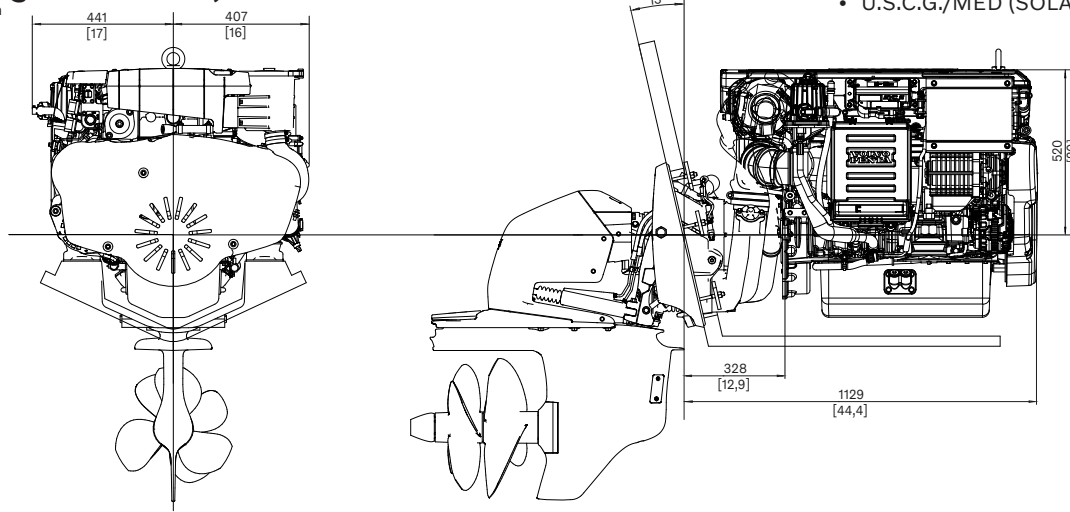

Alla modeller, standardutrustning och tillbehör finns inte tillgängliga i alla länder. Alla specifikationer kan ändras utan föregående meddelande. Den illustrerade motorn kan avvika något från standardspecifikationen.

Kontakta din närmaste Volvo Penta-återförsäljare för mer information om Volvo Penta-motorer och extrautrustning/tillbehör eller besök [www.volvopenta.com](http://www.volvopenta.com)



AB Volvo Penta

SE-405 08 Göteborg, Sweden  
[www.volvopenta.com](http://www.volvopenta.com)