

VOLVO PENTA INBOARD DIESEL

D4-175/230

3.7 litri, 4 cilindri in linea



Dati Tecnici

Designazione del prodotto	D4-175 I	D4-230 I
Potenza all'albero motore, kW (Hp)	129 (175)	169 (230)
Potenza all'asse elica, kW (Hp)	124 (168)	162 (221)
Regime di giri/min	2800	3400
Cilindrata, lit	3.67	3.67
Configurazione cilindri	quattro in linea	quattro in linea
Alimentazione	turbo, aftercooler	turbo, aftercooler
Potenza	R4*	R4*
Peso a secco con HS45A, kg	560	N/A
Peso a secco con ZF68, kg	565	565
Peso a secco con HS68IV, kg	595	595
Peso a secco con HS68A, kg	565	565
Riduzione HS45A	2.034 - 2.500	N/A
Riduzione ZF68	2.783	2.783
Riduzione HS68IV	1.992 - 2.477	1.992 - 2.477
Riduzione HS68A	2.037 - 2.522	2.037 - 2.522
Tensione	12V o 24V	12V o 24V
Conformità per le emissioni	IMO NOx, EU RCD Stage II, US EPA Tier 3	
Volano / Campana volano	SAE10 / SAE4	SAE10 / SAE4

Dati Tecnici secondo ISO 8665. Potere calorifico minimo 42.700 kJ/kg e densità di 840 g/litro alla temperatura di 15°C. Combustibili reperibili in commercio potrebbero discostarsi da queste specifiche, ciò influenzerà la potenza del motore ed i consumi gasolio.

*R4. Per imbarcazioni plananti leggere in esercizio commerciale

Potenza
1. Potenza all'albero motore
2. Curva teorica assorbimento elica, exp. 2,5 Hp, metrico

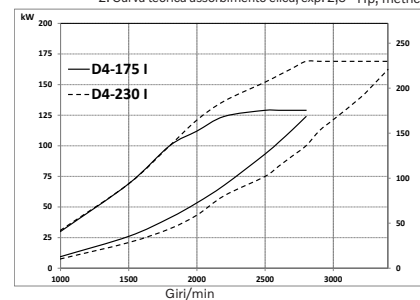

Coppia
Coppia misurata sull'albero motore

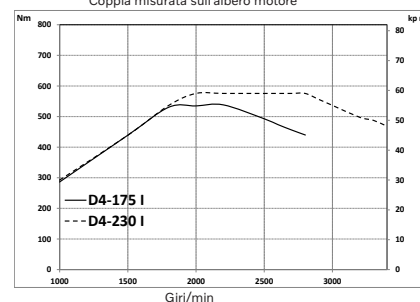

Consumi gasolio
Curva teorica consumo elica, exp. 2,5

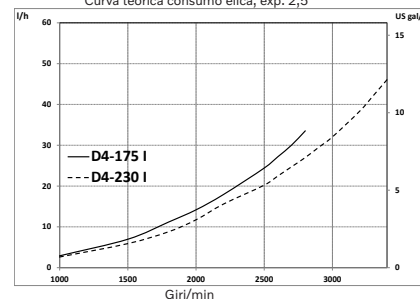

D4-175/230

3.7 litri, 4 cilindri in linea

Descrizione tecnica

Monoblocco e testa cilindri

- Monoblocco e testa cilindri realizzati in ghisa
- Monoblocco rinforzato
- 4 valvole per cilindro con regolazione del gioco idraulica
- Doppio albero a camme in testa
- Pistoni raffreddati a olio con due fasce elastiche e un anello raschiaolio
- Camicie cilindri integrate
- Albero motore a cinque cuscinetti
- Distribuzione albero a camme estremità posteriore

Supporti motore

- Supporti motore elastici

Impianto di lubrificazione

- Filtro olio a passaggio totale e by-pass separato e sostituibile
- Radiatore olio cilindrico raffreddato ad acqua di mare
- Sensori di livello e temperatura dell'olio
- Separatore centrifugo olio/aria ventilazione, unità senza necessità di manutenzione

Impianto di alimentazione

- Impianto di iniezione common rail, 2000 bar
- Impianto di trattamento centralizzato a controllo elettronico (EMS - Engine Management System)
- Sensore di pressione del carburante che indica l'ostruzione dei filtri carburante
- Singolo filtro carburante fine di tipo avvitabile, dotato di separatore d'acqua e allarme di presenza acqua nel carburante

Impianto di aspirazione dell'aria e di scarico

- Filtro dell'aria con cartuccia sostituibile
- Ventilazione dei gas del basamento nell'aspirazione dell'aria
- Gomito o riser di scarico
- Turbocompressore, raffreddato ad acqua dolce
- Allarme perdita acqua di mare

Impianto di raffreddamento

- Raffreddamento ad acqua dolce regolato con termostato
- Scambiatore di calore tubolare ad acqua di mare
- Impianto di raffreddamento predisposto per uscita d'acqua calda
- Pompa a girante dell'acqua di mare
- Filtro dell'acqua di mare montato sul motore

Impianto elettrico

- Alternatore per motori marini (12 V / 150 A o 24 V / 80 A) predisposto per la Pulse Width Modulation (PWM)
- Fusibili automatici per il motore, la distribuzione e l'EVC
- Interruttore di arresto ausiliario nella parte anteriore del motore
- Motore disponibile a 12 V o 24 V
- Fusibili e collegamenti elettrici presenti all'interno della stessa scatola di collegamento sul motore

Electronic Vessel Control (EVC)

- Totale integrazione tra i motori, i componenti elettronici e le funzioni EVC con il Glass Cockpit
- Cambio di marcia e accelerazione elettronici di serie
- Timoneria elettronica opzionale nelle installazioni gemellari
- Connettori plug-in
- Comando bassa velocità opzionale
- Opzione con joystick per le installazioni gemellari
- Autopilota con Joystick Driving opzionale per le installazioni gemellari
- Assistenza per l'app Easy Connect
- Assistente di manutenzione con avviso di servizio

Scatola ingranaggi

- Invertitore a canale e angolo inferiore di 8° per un'installazione compatta e angolo minimo asse portaelica. Disponibile la trasmissione V.
- Ingranaggi conici per un funzionamento migliore a tutte le velocità
- Frizione idraulica per un'inversione morbida
- Inversione elettrica eseguita tramite valvole elettromagnetiche
- Durante la navigazione a vela, l'asse portaelica può ruotare per 24 ore senza avviare il motore
- Radiatore dell'olio raffreddato con acqua di mare
- Bassa velocità opzionale

Optional

- U.S.C.G./MED (SOLAS)

Dimensioni D4-175, D4-230 / HS85A

Non valide per installazioni

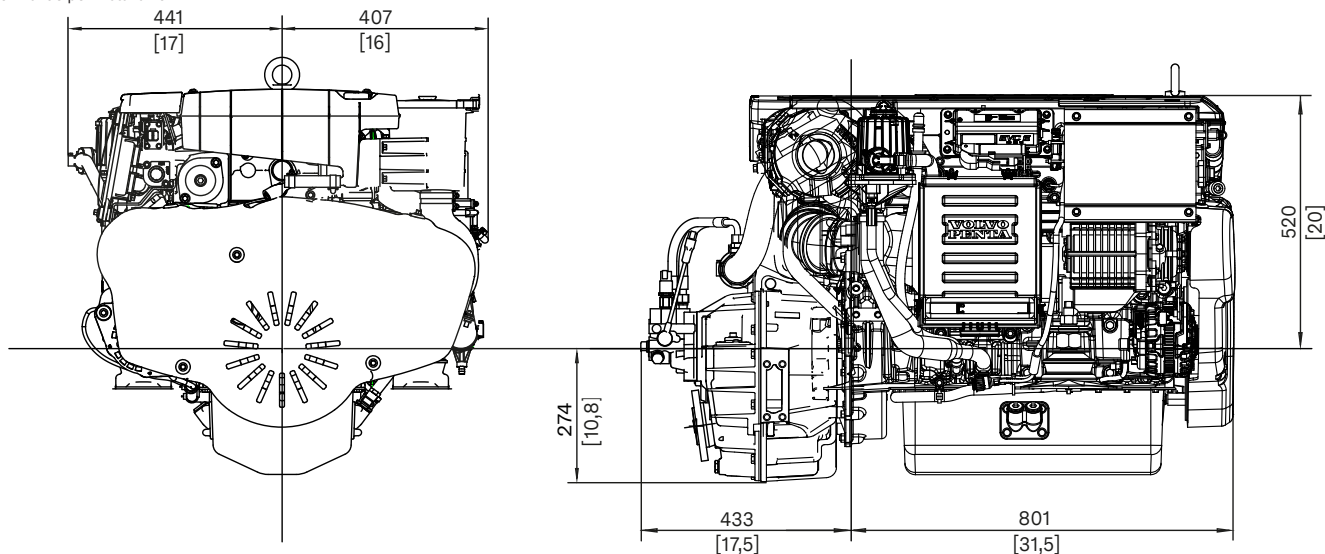

Non tutti i modelli prodotti o l'equipaggiamento standard e gli accessori, sono disponibili in tutti i paesi. Il motore illustrato potrebbe essere non completamente identico ai motori di serie.

Rivolgetevi al più vicino concessionario Volvo Penta per maggiori informazioni sui motori Volvo Penta e sulle apparecchiature opzionali/gli accessori, o visitate www.volvopenta.com



AB Volvo Penta

SE-405 08 Göteborg, Sweden
www.volvopenta.com