

VOLVO PENTA INBOARD DIESEL

D4-175/230

3.7 liter, rak 4 cylinder



Tekniska data

Produktbeteckning	D4-175 I	D4-230 I
Vevaxe-effekt, kW (hk)	129 (175)	169 (230)
Propelleraxe-effekt, kW (hk)	124 (168)	162 (221)
Varvtal, r/min	2800	3400
Motorns cylindervolym, l	3.67	3.67
Cylinderantal	rak 4	rak 4
Aspiration	turbo, laddluftkylare	turbo, laddluftkylare
Effektinställning	R4*	R4*
Torr vikt med HS45A, kg	560	N/A
Torr vikt med ZF68, kg	565	565
Torr vikt med HS68IV, kg	595	595
Torr vikt med HS68A, kg	565	565
Utväxling HS45A	2.034 - 2.500	N/A
Utväxling ZF68	2.783	2.783
Utväxling HS68IV	1.992 - 2.477	1.992 - 2.477
Utväxling HS68A	2.037 - 2.522	2.037 - 2.522
Spänning	12V eller 24V	12V eller 24V
Emissionsuppfyllnad	IMO NOx, EU RCD Stage II, US EPA Tier 3	
Svänghjul / svänghjulskåpa	SAE10 / SAE4	SAE10 / SAE4

Tekniska data enligt ISO 8665. Bränslets undre värmevärde är 42700 kJ/kg och täthet 840 g/liter vid 15°C. Handelsbränsle kan avvika från denna specifikation, vilket påverkar effekt och bränsleförbrukning.

*R4. För lätta, planande båtar i kommersiell sjöfart.

Effekt
Vevaxe-effekt
Vid beräknad propellerlast $x^{2.5}$ hk, metrisk

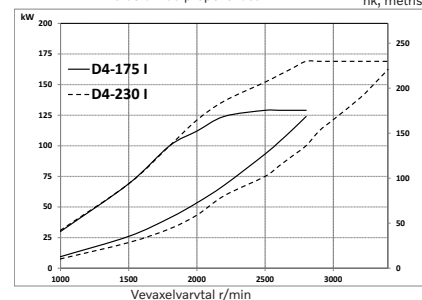

Vridmoment
Vridmoment mätt på vevaxeln

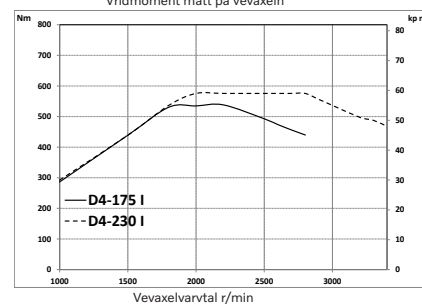

Bränsleförbrukning
Vid beräknad propellerlast $x^{2.5}$

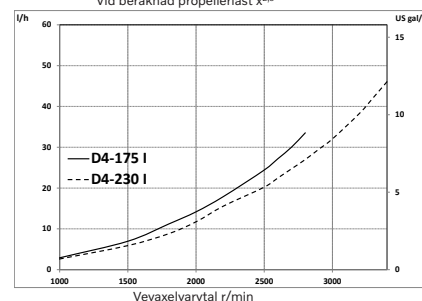

D4-175/230

3.7 liter, rak 4 cylinder

Teknisk beskrivning

Motor och block

- Cylinderblock och topplock av gjutjärn
- Förstärkningsram i motorblocket
- 4-ventilsteknik med hydraulisk ventilspelsjustering
- Dubbla överliggande kamaxlar
- Oljekylida kolvar med två kompressionsringar och en oljeskraping
- Integrerade cylinderfoder
- Femlagrad vevaxel
- Kamaxeldrivning i bakkant

Motorupphängning

- Elastisk motorupphängning

Smörjsystem

- Utbytbar separat fullflödes- och bypass-oljefilter
- Sjövattenkyld röroljekylare
- Givare för oljenivå och oljetemperatur
- Oljeavskiljare vevhusventilation, underhållsfri enhet

Bränslesystem

- Common rail insprutningssystem, 2000 bar
- Kontrollsystem för att styra bränslein-sprutning och givare (EMS – Engine Management System)

- Bränsletryckgivare som indikerar igen-sättning av bränslefilter
- Finfilter av typen spin-on med vatten-avskiljare och vattenlarm

Insugnings- och avgassystem

- Luftfilter med utbyttbar insats
- Vevhusgaserna returneras in i luftfiltret
- Avgaskrök eller avgasriser
- Turbo, färskvattenkyld
- Alarm för förlust av sjövattnet

Kylsystem

- Termostatreglerad färskvattenkylning
- Sjövattenkyld rörvärmväxlare
- Kylsystem förberett för varmvattenuttag
- Impellerpump, sjövattnet
- Motormonterat sjövattnfilter

Elsystem

- Generator anpassad för marint bruk (12V/150A eller 24V/80A) förberedd för Pulse Width Modulation (PWM)
- Automatsäkringar för motor, transmission och EVC
- Extra stoppknapp placerad i motorns framkant
- Motorn tillgänglig med 12V eller 24V
- Elanslutningar och säkringar placerade i en och samma anslutningsbox på motorn

Electronic Vessel Control (EVC)

- Motor, elektronik och EVC funktioner helt integrerade genom Glass Cockpit
- Elektroniskt reglage för växling och gas som standard
- Elektronisk styrning som tillval med dubbelinstallation
- Plugg-in-kablage
- Lågfartskontroll som tillval
- Joystick som tillval med dubbelinstallation
- Autopilot med Joystick Driving som tillval med dubbelinstallation
- Stöd för Easy Connect app
- Maintenance Assistant med servicealarm

Växellåda

- Växellåda med anpassat "drop center" och 8° nedvinkling för kompakt installation och liten propelleraxelvinkel. V-drive finns att tillgå.
- Snedskurna koniska kuggar som ger tyst gång i alla fartområden
- Hydraulisk koppling för mjuk växling
- Elektrisk växling med elektromagnetiska ventiler
- Vid segling kan propelleraxeln rotera 24 timmar utan att motorn behöver startas för smörjning
- Sjövattenkyld oljekylare
- Low Speed som tillval

Tillval

- U.S.C.G./MED (SOLAS)

Måttuppgifter D4-175, D4-230 / HS85A

Ej för installation

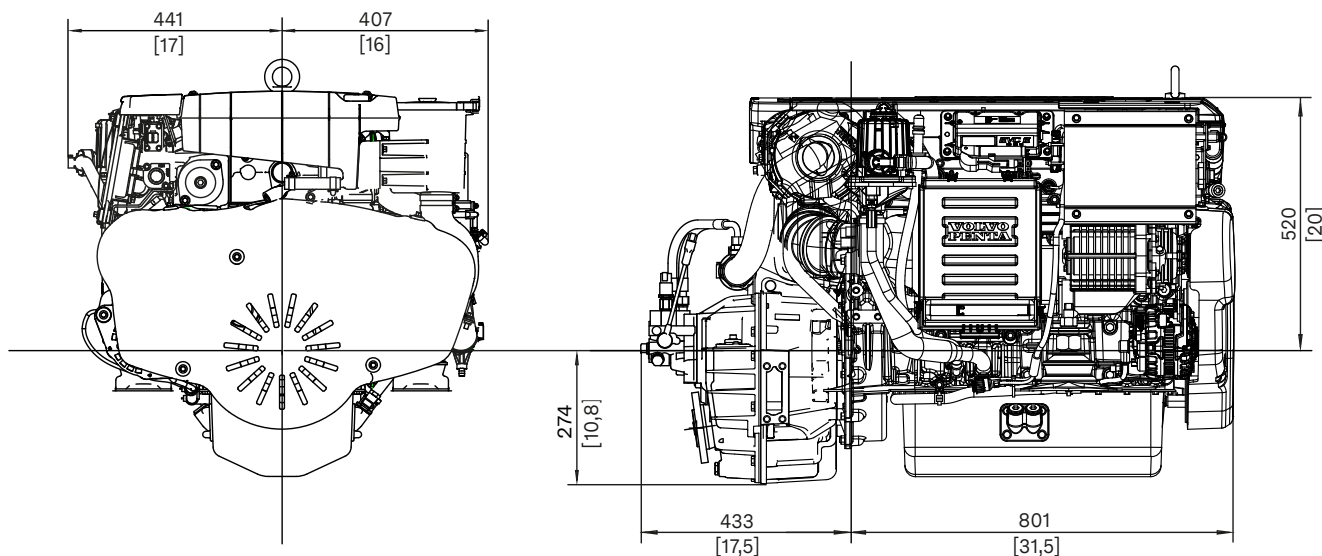

Alla modeller, standardutrustning och tillbehör finns inte tillgängliga i alla länder. Alla specifikationer kan ändras utan föregående meddelande. Den illustrerade motorn kan avvika något från standardspecifikationen.

Kontakta din närmaste Volvo Penta-återförsäljare för mer information om Volvo Penta-motorer och extrautrustning/tillbehör eller besök www.volvopenta.com



AB Volvo Penta

SE-405 08 Göteborg, Sweden
www.volvopenta.com