

## VOLVO PENTA INOMBORDSDIESEL

# D13-1000

12.8 liter, rak 6 cylinder

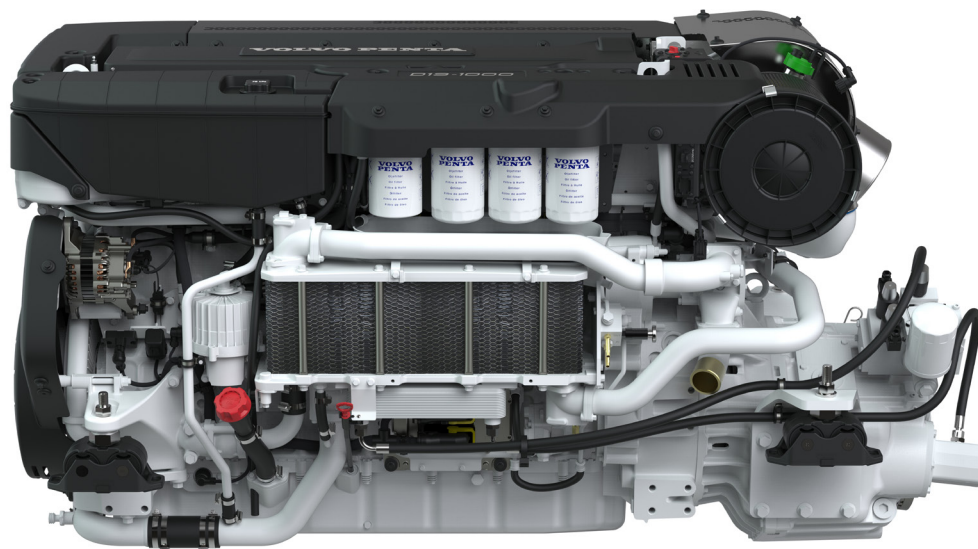

### Tekniska Data

Motorbeteckning	D13-1000
Antal cylindrar	rak 6
Arbetsätt	4-takts, direktinsprutad dieselmotor med turbo och laddluftkylning
Cylinderdiameter/slaglängd, mm	131/158
Cylindervolym, l	12.78
Kompressionsförhållande	17.1:1
Torrvikt bobtail, kg	1635
Propelleraxe effekt, kW (hk) @ 2400 r/min	735 (1000)
Max. vridmoment, Nm @ 1800 r/min	3527
Emissionsuppfyllnad	IMO NOx, EU RCD Stage II, US EPA Tier 3
Effektinställning	R5
Dieselbränsle som uppfyller kraven	ASTM-D975 1-D & 2-D, EN 590 eller JIS KK 2204
Svänghjulskåpa /SAE storlek	14"/SAE1

Tekniska data enligt ISO 8665. Bränslets undre värmevärde är 42700 kJ/kg och täthet 840 g/liter vid 15°C. Handelsbränsle kan avvika från denna specifikation, vilket påverkar effekt och bränsleförbrukning.

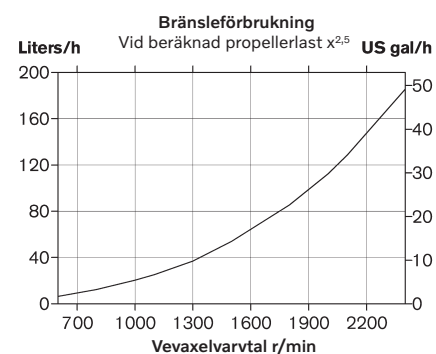
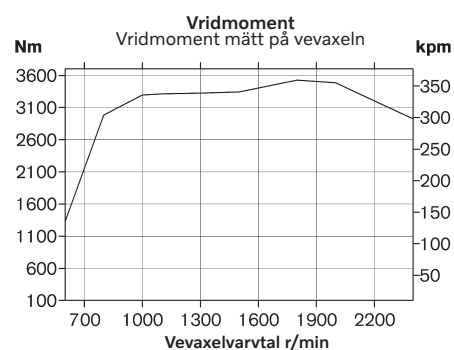
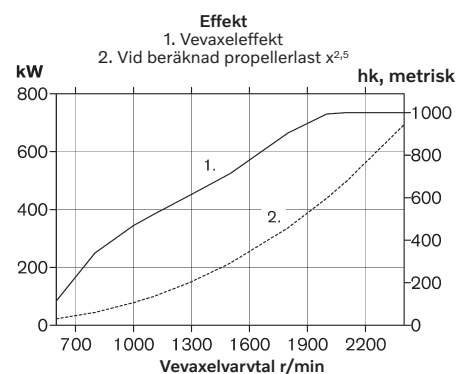

# D13-1000

12.8 liter, rak 6 cylinder

## Teknisk beskrivning:

### Motor och block

- Cylinderblock av gjutjärn
- Topplock av gjutjärn i ett stycke av "cross-flow"-typ
- Cylinderblock med tvärgående förstärkningsram på blockets undersida
- Utbytbara våta cylinderfoder och ventil-säten/-styrningar
- Hejarsmid sjulagrad vevaxel med induktionshärdade lagerytor och hålkäl
- Fyra ventiler per cylinder, överliggande kamaxel och centralt placerade enhetsinjektorer
- Monotherm-stålkolvar
- Transmissionsdrivning i bakkant

### Motorupphängning

- Elastisk motorupphängning

### Smörjsystem

- Oljekylare inbyggd i cylinderblocket
- Dubbla fullflödesfilter av typ spin-on samt by-pass filter

### Bränslesystem

- Elektroniska högtrycksinjektorer, en per cylinder
- Transmissionsdriven bränslepump och insprutningspunkt
- Mikroprocessorbaserad styrenhet (EMS – Engine Management System)
- Bränslefilter av typ spin-on

### Insugnings- och avgassystem

- Pulsuppladdad turbo med färskvattenkyld laddluftkylare
- Luftfilter med utbytbara insatser
- Våt avgaskrök/avgasriser (tillval)
- Förlust av sjövatten alarm

### Kylsystem

- Sjøvattenkyld platt rörvärmeväxlare
- Kylsystem förberett för varmvattenuttag
- Lättåtkomlig sjövattenpump baktill på svänghjulsåpan

### Elsystem

- 24V/110A samt extra 12V/115A generator



### Electronic Vessel Control (EVC)

- Integrerar motorn, elektronik och det unika utbudet av EVC-tillval, som till exempel Joystick Docking (tillgänglig för dubbel motorinstallation), Glass Cockpit med mera.

### Växellåda

- ZF500-1A-E och ZF500-1IV-E, med Low Speed som tillval, elektronisk växling
- ZF-400A, med Low Speed som standard, elektronisk växling
- Anslutningsatts för Twin disc tillgänglig

## Måttuppgifter D13-1000 with ZF500-1A

Ej för installation

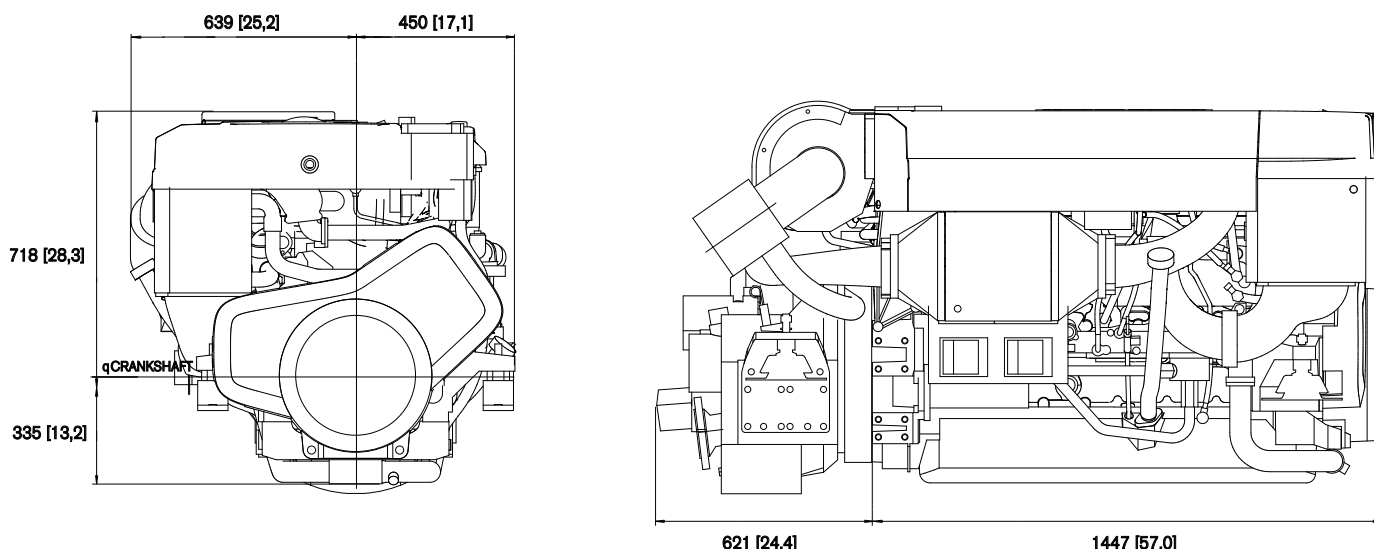

Alla modeller, standardutrustning och tillbehör finns inte tillgängliga i alla länder. Alla specifikationer kan ändras utan föregående meddelande. Den illustrerade motorn kan avvika något från standardspecifikationen.

Kontakta din närmaste Volvo Penta-återförsäljare för mer information om Volvo Penta-motorer och extrautrustning/tillbehör eller besök [www.volvopenta.com](http://www.volvopenta.com)

# VOLVO PENTA

AB Volvo Penta

SE-405 08 Göteborg, Sweden  
[www.volvopenta.com](http://www.volvopenta.com)



IOS



Android

Ladda ner vår Dealer Locator App för lokalisering av Volvo Penta-återförsäljare för din iPhone eller Android