

# D6-330

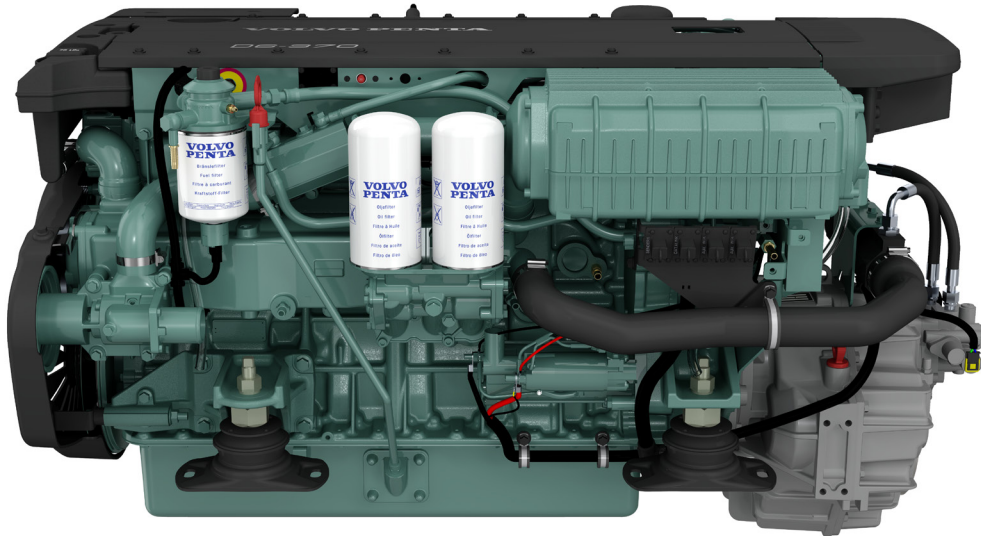

## Datos técnicos

Modelo	D6-330 I
Potencia al cigüeñal, kW (CV)	243 (330)
Potencia al eje de la hélice, kW (CV)	237 (322)
Revoluciones, rpm	3500
Cilindrada, l	5.5
Número de cilindros	6
Diámetro cilindros/carrera, mm	103/110
Relación de compresión	17.5:1
Peso en seco con HS63AE, kg	656
Peso en seco con HS80AE, kg	677
Peso en seco con HS80IVE, kg	721
Ratio HS63AE	2.04:1, 1.56:1
Ratio HS63IVE	1.99:1, 1.56:1
Ratio HS80AE	2.5:1, 1.9:1, 1.57:1
Ratio HS80IVE	2.49:1
Límites de emisiones	IMO NO <sub>x</sub> , EU RCD, US EPA Tier 3
Potencia	R4* & R5**

Datos técnicos según ISO 8665. El poder calorífico inferior del combustible es de 42.700 kJ/kg y la densidad de 840 g/litro a 15°C. Combustibles comerciales pueden desviarse de esta especificación, lo que influirá la potencia y el consumo de combustible.

\*R4. Para embarcaciones planeadoras ligeras en operaciones comerciales

\*\*R5. Para aplicaciones en embarcaciones de recreo. También puede usarse para embarcaciones planeadoras de alta velocidad en aplicaciones comerciales

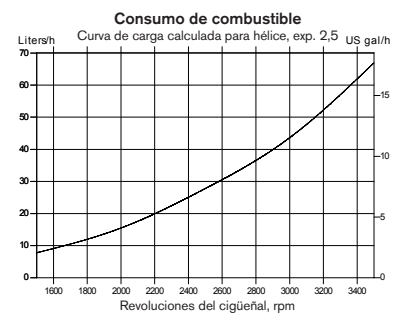
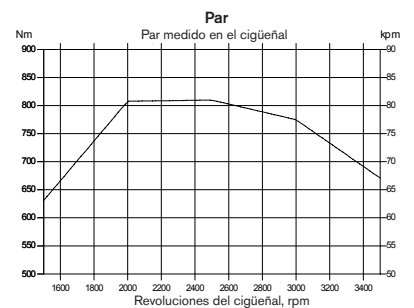
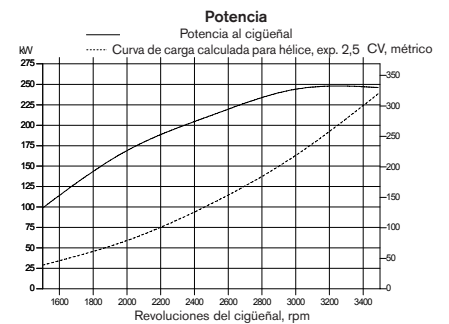

**VOLVO  
PENTA**

# D6-330

## Descripción técnica:

### Motor y bloque

- Bloque y culata de hierro de fundición para una buena resistencia a la corrosión y larga duración
- Refuerzos escalonados del bloque
- Tecnología de 4 válvulas con ajustadores hidráulicos
- Doble árbol de levas en cabeza
- Pistones refrigerados por aceite, con dos aros de compresión y uno rascador
- Camisas integradas
- Asientos de válvula intercambiables
- Cigüeñal de siete apoyos
- Distribución posterior

### Suspensión del motor

- Suspensión elástica

### Sistema de lubricación

- Filtro de aceite de paso total y by-pass fácilmente sustituible
- Enfriador de aceite tipo tubular, refrigerado por agua salada

### Sistema de combustible

- Sistema de inyección common-rail

- Unidad de control para procesar la inyección
- Filtro fino con separador de agua

### Sistema de admisión y escape

- Filtro de aire con cartucho sustituible
- Ventilación del cárter al sistema de admisión
- Codo o deflector de escape
- Turbocompresor refrigerado por agua dulce
- Alarma, de agua salada

### Sistema de refrigeración

- Refrigeración por agua dulce con regulación termostática
- Intercambiador de calor tubular con un gran depósito de expansión separado
- Sistema de refrigeración preparado para toma de agua caliente
- Rodete de bomba de agua fácilmente accesible

### Sistema eléctrico

- Bipolar, de 12V o 24V
- Alternador de 14V/115A o 28V/80A adaptados a uso marino con diodos zener para proteger contra aumentos de tensión y integrado regulador de carga con sensor de batería para compensar caídas de tensión
- Fusibles con reajuste automático (12V) y fusibles con reajuste manual (24V)

- Mecanismo de paro eléctrico

### Instrumentos/mandos

- Paquetes completos de instrumentos/display, que incluyen la "e-key", la llave electrónica de Volvo Penta
- Mando electrónico para acelerador y cambio de marcha
- Conexiones eléctricas del tipo enchufe

### Inversor

- Salida decalada y en ángulo de 8° para instalaciones compactas. V-drive disponible.
- Engranajes helicoidales para un funcionamiento más suave a cualquier velocidad
- Embrague de accionamiento hidráulico para cambios suaves
- Cambio de marcha electrónico por válvulas electromagnéticas
- Durante la navegación a vela, el eje de la hélice puede girar durante 24 horas sin que arranque el motor
- Enfriador de aceite refrigerado por agua salada
- Opción de marcha lenta

### Opción

Kit de U.S.C.G./MED (SOLAS) disponible.

## Dimensiones D6-330/HS80AE

No para instalación

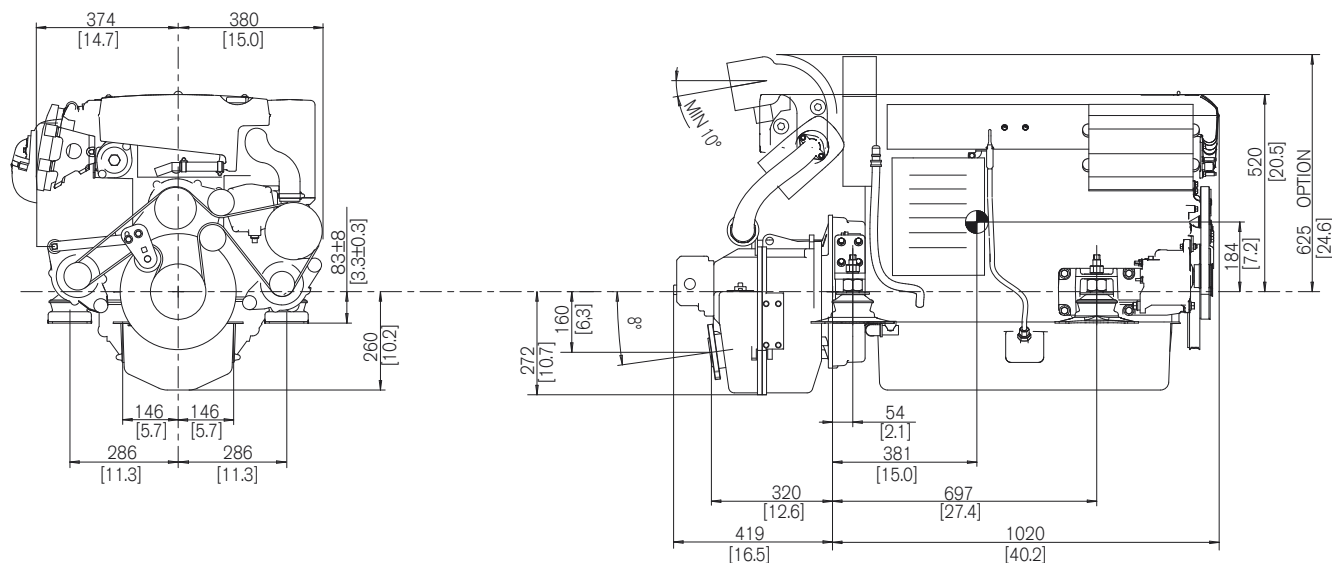

## Más información

Póngase en contacto con su concesionario más cercano de Volvo Penta si desea más información sobre los motores y los equipos/accesorios optativos Volvo Penta, o vaya a la página [www.volvopenta.com](http://www.volvopenta.com)



Descargue la aplicación de localizador de concesionario Volvo Penta para su Iphone o Android

# VOLVO PENTA

AB Volvo Penta

SE-405 08 Göteborg, Sweden  
[www.volvopenta.com](http://www.volvopenta.com)

No todos los modelos, equipamiento de serie y accesorios están disponibles en todos los países. Las especificaciones pueden modificarse sin previo aviso.

Las especificaciones del motor ilustrado pueden discrepar algo de las de serie.