

V8-380-C



Dati Tecnici

Designazione motore	V8-380-C
Potenza, kW (Hp)	279 (380)
Regime di giri/min	6000
Cilindrata, lit	6,0
Numero dei cilindri	V8
Alesaggio/corsa, mm	101.6/91.9
Rapporto di compressione	9,67:1
Sistema di alimentazione	Multi Port Fuel Injection
Volvo Penta Duoprop trasmissione	DPS
Riduzione	1,95:1, 2,14:1, 2,32:1
Volvo Penta Forward Drive trasmissione	FWD
Riduzione	1,95:1, 2,14:1, 2,32:1
Peso a secco (con trasmissione ed eliche, PS incluso), kg	506
Potenza	R5*
Il motore è a norme	US EPA, CARB, EU RCD

Potenza a norma ISO 8665.

*R5. Per applicazioni da diporto

V8-380/DPS

Descrizione tecnica:

Blocco motore

- Monoblocco realizzato con fusione "deep skirt", supporti di banco a 6 bulloni in metallo sinterizzato, per la massima robustezza
- Teste cilindri in alluminio con raffreddamento a elevata efficienza
- Rapporto di compressione aumentato, per un rendimento termico ottimale
- Fasatore idraulico per la fasatura variabile delle valvole, che ottimizza i livelli inferiori di coppia e quelli superiori di potenza
- Spinotti flottanti dei pistoni, per una riduzione della rumorosità e una maggiore durata
- Albero motore e rullini punterie in acciaio, in modo da ridurre l'attrito e aumentare l'affidabilità
- Valvole di scarico in Inconel, per prolungarne al massimo la durata

Impianto di lubrificazione

- Impianto di lubrificazione pressurizzato, con radiatore dell'olio heavy-duty e filtro remoto dell'olio
- Cartuccia dell'olio in carta, per ridurre l'impatto ambientale della manutenzione motore

Sistema di controllo elettronico del motore

- Electronic Control Module (4G ECM) per assicurare prestazioni ottimali in ogni condizione operativa, migliore efficienza nell'uso del carburante e ridotte emissioni allo scarico

- Il modulo 4G ECM supporta una diagnostica completa, grazie alla connessione diretta con il cablaggio motore
- Sistema a circuito chiuso di sensori lambda pre e post-catalizzatore, per gestire meglio iniezione e controllo delle emissioni

Sistema di alimentazione

- Sistema di iniezione Multi Port Fuel Injection
- Sistema della pompa di alimentazione a separazione di vapore, con due pompe elettriche, regolatore di pressione e filtro per la separazione dell'acqua dal carburante

Impianto di aspirazione e di scarico

- Collettore di aspirazione in materiale composito, per ridurre rumorosità e peso
- Sistema di scarico a basso peso in alluminio
- Condotti di scarico ottimizzati per coppia e potenza
- Collettori raffreddati dal liquido refrigerante del motore, integrato nell'impianto di raffreddamento ad acqua dolce
- Design del collettore (a gomito) che massimizza l'uso del catalizzatore e riduce la controcompressione allo scarico
- Gomito di scarico da 76mm opzionale, in alternativa al gomito standard

Sistema di raffreddamento

- Impianto di raffreddamento ad acqua dolce (circuiti chiusi) per raffreddare il motore, i collettori di scarico e il radiatore dell'olio motore
- Nuovo liquido refrigerante Volvo VCS (giallo) a

prestazioni avanzate, per un'eccellente resistenza alla corrosione e la massima protezione termica

Impianto elettrico

- Impianto elettrico anticorrosione a 12 V
- Alternatore da 75 Amp con regolatore di tensione transistorizzato incorporato

Strumentazione disponibile

(opzionale in alcuni mercati)

- Quadro comandi completo composto da: Contagiri, termometro, manometro olio, voltmetro, accensione a chiave, due fusibili, interruttore per l'illuminazione strumenti
- Cablaggio dal motore alla strumentazione
- Interruttore del Power Trim
- Cablaggio dalla pompa dell'idroguida all'interruttore del Power Trim e relativo strumento

Trasmissione

- Frizione conica per inversione più morbida
- Ingranaggi a denti conici accoppiati
- Scarico tramite il mozzo dell'elica e piastra anticavitazione
- Giunto di rottura fra gli alberi verticali
- Specifiche standard di tilt 52° (alternative 42° e 32° selezionabili al momento dell'ordine del motore)
- Controllo agevole degli anodi di trasmissione e protezione dello specchio di poppa

Dimensioni V8-380/DP

Non valide per installazioni

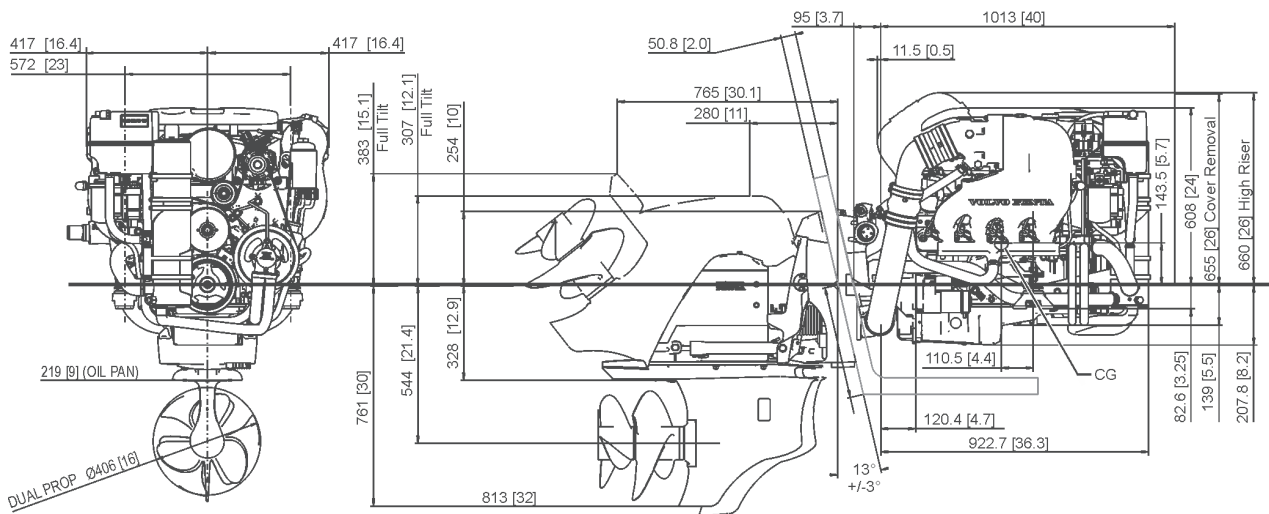

Maggiori informazioni

Rivolgetevi al più vicino concessionario Volvo Penta per maggiori informazioni sui motori Volvo Penta e sulle apparecchiature opzionali/gli accessori, o visitate www.volvopenta.com



IOS



Android

Scaricate l'App del Volvo Penta Dealer Locator per i vostri iPhone o Android

VOLVO PENTA

AB Volvo Penta

SE-405 08 Göteborg, Sweden
www.volvopenta.com

Non tutti i modelli prodotti o l'equipaggiamento standard e gli accessori, sono disponibili in tutti i paesi. Il motore illustrato potrebbe essere non completamente identico ai motori di serie.